

# e-Cruise

Manuel d'installation pour  
Suzuki Swift RS 1.3L avec boîte de vitesse automatique 2005>



**AN-SA**

[www.an-sa.com](http://www.an-sa.com)

**Tél. : 04.42.46.73.47**

Connecteur blanc sur pédale de frein

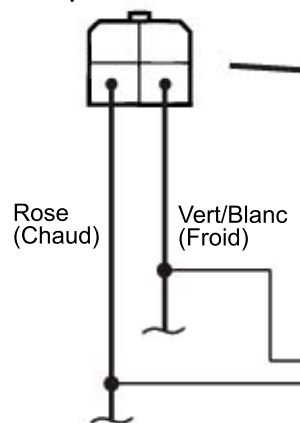

Connecteur blanc dans l'emplacement à gauche de la colonne

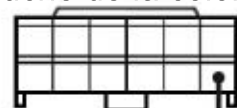

Violet  
(Vitesse-les fils violets peuvent être utilisés ensemble)



Connecteur blanc dans l'emplacement à gauche de la colonne

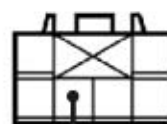

Bleu (Contact)

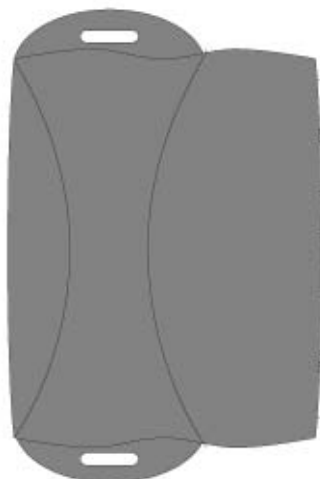

Bleu  
Blanc/Marron  
Noir  
Violet  
Rouge

Mise à la masse à gauche de la colonne A

1 ampère fusible

Noir/Rouge  
Noir/Jaune  
Gris/Noir  
Blanc/Orange  
Vert/Orange

Vert

Jaune



Connecteur noir sur la pédale d'accélérateur



**AN-SA**

www.an-sa.com

Tél. : 04.42.46.73.47

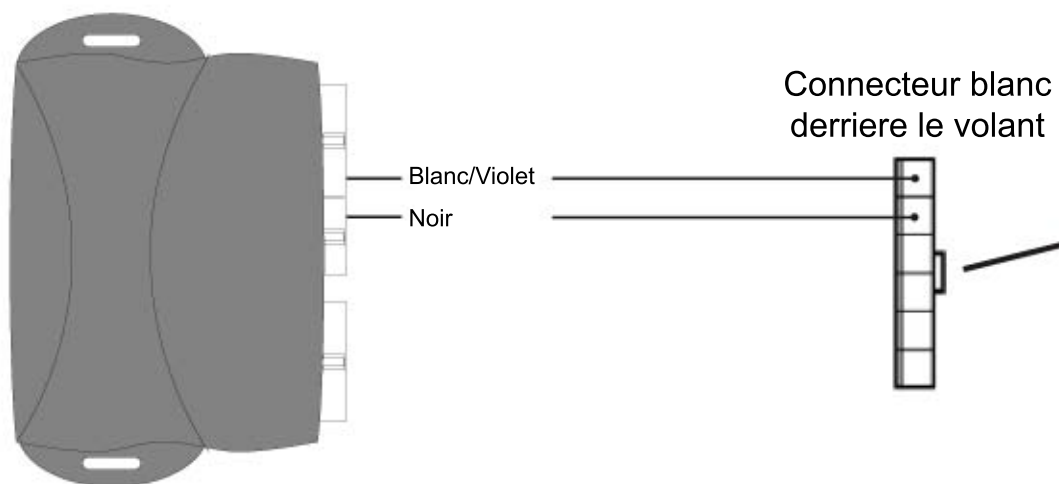

Les fils Blanc/Violet et Noir avec terminaisons doivent être montés dans le connecteur pour l'horloge dans les trous 5 et 6 (emplacement sans importance)

**AN-SA**

www.an-sa.com

Tél. : 04.42.46.73.47

Déconnecter le câble négatif de la batterie

Déconnecter l'airbag suivant les instructions de Suzuki

Enlever l'enjoliveur du volant, la partie plastique

Couper le modèle après la ligne marquée, le monter sur le coter droit du volant cote fluo avec le cote contre l'airbag et le petit trou dans la partie plastique.

Utiliser des forets de 30mm

Voir fig 1



Fig. 1

Installez le levier de contrôle avec les vis incorporées

Voir fig 2



Fig. 2

Monter les deux fils du levier dans le connecteur Blanc emplacement trou 5 et 6 (emplamenet sans importance)

Voir fig 3



Fig. 3

Réinstaller le volant et l'airbag et reconnecter la cable négatif à la batterie

Voir fig 4

Réinstallez le volant et l'airbag et reconnectez le cable négatif de la batterie

**IMPORTANT : toujours essayez le véhicule pour tester toutes les fonctions du manuel**



Fig. 4